

## 鉄エヤスリ ENGINEER'S FILES

鉄エヤスリ

**011**  
平  
HAND

**012**  
半丸  
HALF ROUND

**013**  
丸  
ROUND

**014**  
角  
SQUARE

**015**  
三角  
TRIANGULAR

**018**  
楕円  
OVAL

**017**  
先細  
FLAT

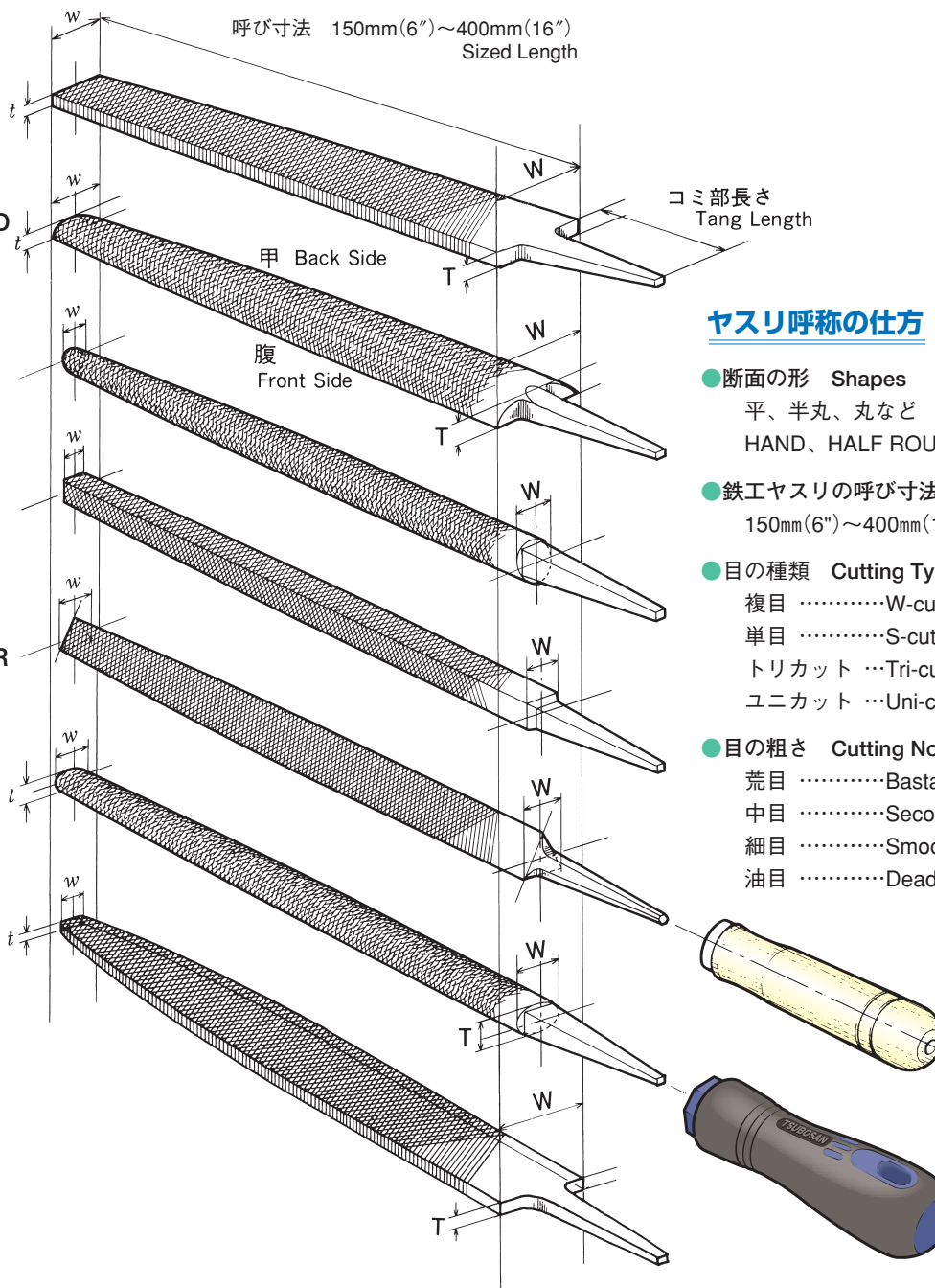

### ヤスリ呼称の仕方

- 断面の形 Shapes  
平、半丸、丸など  
HAND、HALF ROUND、ROUND、etc.
- 鉄エヤスリの呼び寸法 Sized Length  
150mm(6")~400mm(16")
- 目の種類 Cutting Type  
複目 ……W-cut (Double)  
単目 ……S-cut (Single)  
トリカット …Tri-cut  
ユニカット …Uni-cut
- 目の粗さ Cutting No.  
荒目 ……Bastard   
中目 ……Second   
細目 ……Smooth   
油目 ……Dead Smooth

**900**  
木柄  
Wooden Handle

**901**  
プラスチック柄  
Plastics Handle

目の粗さ表 CUTTING No. TABLE ±10% allowance

INCH		mm		荒目  cuts/cm	中目  cuts/cm	細目  cuts/cm	油目  cuts/cm	トリカット Tri-cut (ステンレス切削用) cuts/cm	ユニカット Uni-cut cuts/cm				
6	150		12		16		25		38		13	—	
8	200		10		14		22		34		12		10
10	250		9		12		19		30		11	—	
12	300		8		10		17		26	(10)	—	—	
14	350		7		9		15		23	—	—	—	
16	400		6		8		14	—	—	—	—	—	

規格表 STANDARD TABLE

011

平 HAND	INCH		mm		W × T mm	w × t mm	mm	kg-doz	BOX pcs	CARTON pcs	ITEM NO.
	6	150	16	4	14	2.5	40	0.82	12	240	HI 150**
8	200	21	6	19	3	50	1.72	6	168	HI 200**	
10	250	25	5	22	4	60	3.22	6	120	HI 250**	
12	300	30	7	26	5	70	5.50	6	60	HI 300**	
14	350	34	7.5	30	5.5	80	8.00	6	60	HI 350**	
16	400	36	8.5	32	6.5	90	11.24	6	24	HI 400**	

012

半丸 HALF ROUND	INCH		mm		W × T mm	w × t mm	mm	kg-doz	BOX pcs	CARTON pcs	ITEM NO.
	6	150	16	4.5	8.5	3.3	40	0.74	12	240	HA 150**
8	200	21	6	12	4.3	50	1.82	6	168	HA 200**	
10	250	25	7	15	5.5	60	3.00	6	120	HA 250**	
12	300	30	8.5	17	6.5	70	5.26	6	60	HA 300**	
14	350	34	10	19	6.8	80	8.12	6	60	HA 350**	
16	400	36	11	20	7	90	10.48	6	24	HA 400**	

013

丸 ROUND	INCH		mm		W mm	w mm	mm	kg-doz	BOX pcs	CARTON pcs	ITEM NO.
	6	150	φ 6	φ 3.3	40	0.46	12	240	MA 150**		
8	200	φ 8	φ 4.2	50	1.00	6	168	MA 200**			
10	250	φ 10	φ 5.2	60	1.88	6	120	MA 250**			
12	300	φ 12	φ 6.5	70	3.32	6	60	MA 300**			
14	350	φ 15	φ 8	80	5.62	6	60	MA 350**			
16	400	φ 18	φ 10	90	9.60	6	24	MA 400**			

014

角 SQUARE	INCH		mm		W mm	w mm	mm	kg-doz	BOX pcs	CARTON pcs	ITEM NO.
	6	150	6	3.3	40	0.56	12	240	KA 150**		
8	200	8	4.2	50	1.20	6	168	KA 200**			
10	250	10	5.2	60	2.26	6	120	KA 250**			
12	300	12	6.5	70	4.00	6	60	KA 300**			
14	350	15	8.5	80	7.08	6	60	KA 350**			
16	400	18	11	90	11.40	6	24	KA 400**			

015

三角 TRI-ANGULAR	INCH		mm		W × T mm	w × t mm	mm	kg-doz	BOX pcs	CARTON pcs	ITEM NO.
	6	150	12	7	40	1.10	12	240	SA 150**		
8	200	15	8.5	50	2.08	6	168	SA 200**			
10	250	17	10	60	3.24	6	120	SA 250**			
12	300	20	12	70	5.28	6	60	SA 300**			
14	350	22	13	80	7.14	6	60	SA 350**			
(16)	(400)	(25)	(14)	(90)	(10.24)	(6)	(24)	(SA 400**)			

018

楕円 OVAL	INCH		mm		W × T mm	w × t mm	mm	kg-doz	BOX pcs	CARTON pcs	ITEM NO.
	6	150	10	5.5	6.5	3.6	40	0.72	12	240	DE 150**
8	200	12	8	7.8	5.2	50	1.05	6	168	DE 200**	
10	250	15	10	9.8	6.5	60	2.20	6	120	DE 250**	
12	300	18	12	12	8	70	3.90	6	60	DE 300**	
14	350	20	15	14	10	80	6.35	6	60	DE 350**	

017

先細 FLAT	INCH		mm		W × T mm	w × t mm	mm	kg-doz	BOX pcs	CARTON pcs	ITEM NO.
	6	150	16	4	12	2.5	40	0.76	12	240	SH 150**
8	200	21	4.5	17	3	50	1.54	6	168	SH 200**	
10	250	25	5.5	20	4	60	2.72	6	120	SH 250**	
12	300	30	6.5	24	5	70	4.80	6	60	SH 300**	
14	350	34	7.5	28	5.5	80	7.60	6	60	SH 350**	
16	400	36	8.5	30	6.5	90	10.90	6	24	SH 400**	



ハンドル HANDLE

ITEM No. \*\* assorted

900

TYPE	外寸 Size mm	差込み径 Hole Size	kg-box	BOX pcs	ITEM NO.	
木柄 Wooden Handle	小(S)	φ 23 × 100	Flexible	1.2	50	ME 900S
	中(M)	φ 25 × 115		1.6	50	ME 900M
	大(L)	φ 27 × 135		1.3	30	ME 900L
	特大(LL)	φ 30 × 150		0.7	10	ME 900LL
プラスチック柄 Plastics Handle	小(S)	30 × 1.7 × 105	φ 4.7	1.3	50	NE 901S
	中(M)		φ 6.3			NE 901M
	大(L)		φ 7.8			NE 901L

901

	荒目 Bastard	中目 Second	細目 Smooth	油目 Dead Smooth	トリカット Tri-cut	ユニカット Uni-cut
複目W-cut	01	02	03	04	05	15
単目S-cut	11	12	13	—		

<ITEM No.例> 鉄工やすり平150mm中目: HI15002  
 <ITEM No.ex> ENGINEER'S FILE HAND 150mm Second : HI15002